



# DEUTZ INTRAC 2003



**Sonderzubehör:** Ballastdreieck mit Ballastträger zur DEUTZ-TELE-HITCH · Ballastträger (ohne Frontkraftheber) · Frontballast · Hinterradballast · Frontkraftheber mit Steuergerät, Anschluß A, DEUTZ-TELE-HITCH vorn und zwei Arbeitsscheinwerfer · DEUTZ-TELE-HITCH hinten mit teleskopierbarem Oberlenker Anhängeschiene Kat I und Kat II · Zugpendel · Zusatzsteuergerä-

rate · Zusatzölbehälter · Leckölanschluß für Ölmotoren · Ladefläche Stahl · Behälterkupplung · Behälterhebevorrichtung (hydr.) · kombinierte Ein- und Zweileitungs-Druckluft-Bremsanlage · Zusatzluftbehälter · Rückscheinwerfer · Zusatzheizung · Schnellgang-Ausführung (30 km/h) · Zweipedal-Lenkbremse · Riemenscheibe · unabhängige Frontzapfwelle 1000/min

## Technische Daten INTRAC 2003

<b>Leistung</b>	44 kW (60 PS)
bei Nenndrehzahl	2050/min
<b>Hauptmaße und Gewichte</b>	
<b>Allrad</b>	
bei Bereifung vorn/hinten	7.50-18/12.4-32
Radstand	a 2200 mm
Länge o. Frontkraftheber	b 3560 mm
Länge m. Front- u. Heckkraftheber einschl. DEUTZ-TELE-HITCH	c 4290 mm
Breite	d 1890 mm
Höhe mit Kabine	e 2500 mm
Bodenfreiheit unter V-Achse DIN 70020	f 305 mm
Spurweiten vorn	g 1540 mm (1540/1800 mm)
Spurweiten hinten, Verstellrad	h 1520 ... 1820 mm
Wenderadius o. Lenkbremse	5000 mm
Leergewicht einschl. Kabine, Front- u. Heckkraftheber mit DEUTZ-TELE-HITCH, Ladepnitsche	3450 kg
Zul. Gesamtgewicht	5350 kg
<b>Fahrwerk, Bremsen, Lenkung</b>	
Bereifung vorn	10.5-20; 9.5 R24
hinten	13.6-36; 16.9-30; 16.9 R30; 12.4-38; 13.6 R36
Betriebsbremse (Fußbremse)	hydraulisch auf Trommel- bremsen, Vierrad-Bremsen
Feststellbremse (Handbremse)	auf Bremsstrommel an Getriebezwischenwelle wirkend
Lenkung	hydrostatische Lenkung
<b>Motor</b>	
DEUTZ-Viertakt-Diesel	F4L 912
Zylinderzahl	4
Kühlung	Luftkühlung
Einspritzverfahren	Direkteinspritzung
Bohrung/Hub	100 mm/120 mm
Hubraum	3768 cm <sup>3</sup>
Drehmoment-Anstieg	13 %
Spezifischer Kraftstoffverbrauch bei M <sub>max</sub>	224 g/kWh (165 g/PS <sub>h</sub> )
Tankinhalt	87 l
<b>Getriebe</b>	
Bauart	DEUTZ-Getriebe TW 50.4
Gangzahl vorwärts/rückwärts	8/4 (9/4 S-Variante)
auf Wunsch mit Kriechgängen	12/4 (13/4 S-Variante)
Schalterleichterung	synchronisiert
Geschwindigkeiten in km/h (12.4-32)	
Gruppe	(K) L S R
1.	0,49 2,2 6,5 2,5
2.	0,77 3,6 10,3 4,0
3.	1,13 5,2 15,0 5,9
4.	1,84 8,5 25,0 9,6
T*	- - 30,0 -
* nur bei S-Variante	
<b>Zapfwellen</b>	
Drehzahlen, Heck-Zapfwelle	unabh. Heck- (u. Front-)Zapf- welle
	540/min b. Motor 1890/min
	1000/min b. Motor 1875/min
Front-Zapfwelle	1000/min b. Motor 1875/min

### Komfort

OECD-geprüfte Komfort-Kabine, geräumiger Einstieg durch Schiebetür, Komfortsitz, freier Fußraum, Seitenschaltung, gepolsterter Beifahrersitz.

### Arbeitshydraulik

Kraftheber	DEUTZ-TRANSFERMATIC- SYSTEM K 45.3
Pumpenantrieb	direkt vom Motor
Fördermenge	42 l/min
Arbeitsdruck	175 bar
Dreipunktkupplung	Kat I/II; Front I
Hubkraft an der Ackerschleife	23550 N (2400 kp)
Hubkraft an der Fronthydraulik	9800 N (1000 kp)
Zusatzsteuergeräte	max. 4

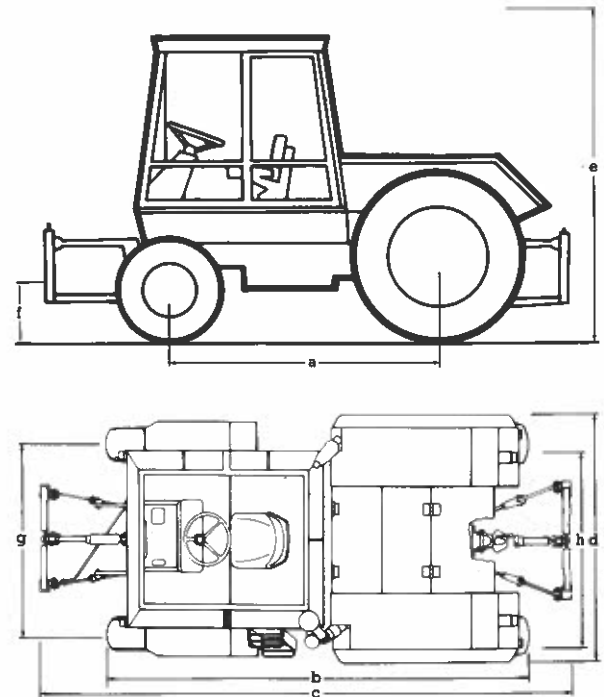

Abbildungen, Maße, Gewichte und techn. Angaben sind unverbindlich. Die genaue Ausrüstung für Ihr Land erfahren Sie bei Ihrem DEUTZ-FAHR-Händler.